



EMBRAGUE-FRENO ELECTROMAGNÉTICO TIPO GEF
ELECTROMAGNETIC BRAKE-CLUTCH TYPE GEF

DESCRIPCIÓN

El modelo GEF es una unidad compuesta por embrague y freno electromagnético montada dentro de una carcasa, contribuyendo así un grupo autoportante, la cual, según necesidades, se pueden combinar en 17 versiones diferentes dependiendo del tipo de montaje que se desee realizar -ver cuadro-, tanto el embrague como el freno trabajan a llamada de corriente. La tensión de alimentación normalizada es de 24 V.c.c. -Otros voltajes especiales bajo demanda.

Tal disposición del conjunto, hace posible la reducción de los tiempos de respuesta, que permite trabajar con cadencias muy altas. Pudiendo incluso superar con inversores estáticos y tarjetas de sobretensión, de nuestra fabricación.

La unidad en sí, posee un momento residual muy pequeño, y un momento de inercia bajo, la alimentación ha sido dispuesta de forma directa -con caja de bornes- siendo su protección equivalente a la P-44 en todas sus versiones.

Las versiones "brida", son aptas para ser adaptadas a motores según normas CEI y Mercado Común.

FORMAS CONSTRUCTIVAS

ATENCIÓN:

Montar los ejes, poleas, etc. con ajuste suave sin forzar ni golpear bajo ningún concepto.

ATENCIÓN:
Montar los ejes, poleas, etc. con ajuste suave sin forzar ni golpear bajo ningún concepto.

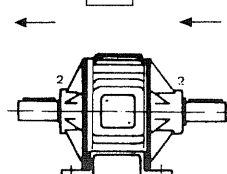
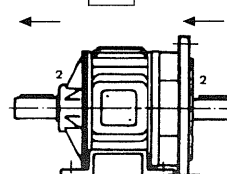
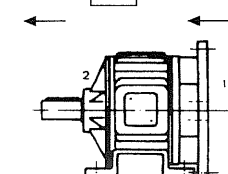
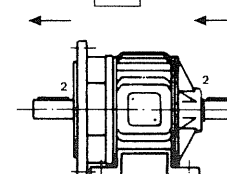
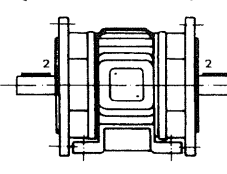
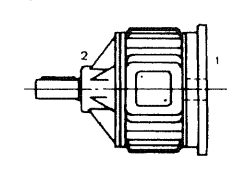
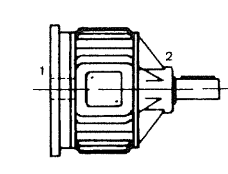
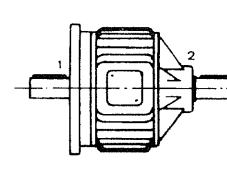
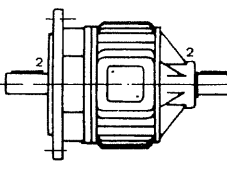
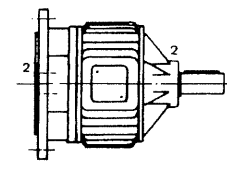
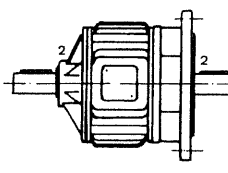
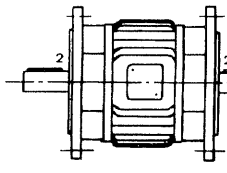
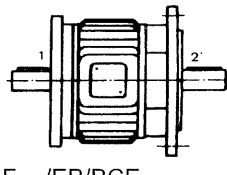
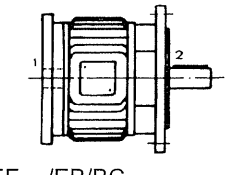
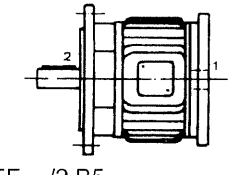
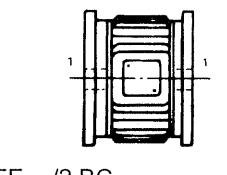
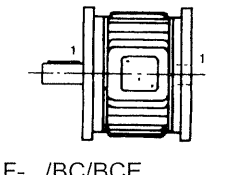
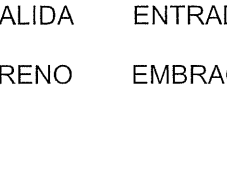
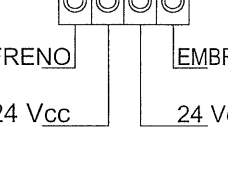
<p>1</p>  <p>GEF-.../P</p>	<p>2</p>  <p>GEF-.../P/EB/E</p>	<p>3</p>  <p>GEF-.../P/B/E</p>	<p>4</p>  <p>GEF-.../P/E/BE</p>
<p>5</p>  <p>GEF-.../P/EB/BE</p>	<p>6</p>  <p>GEF-.../BC/E</p>	<p>7</p>  <p>GEF-.../E/BC</p>	<p>8</p>  <p>GEF-.../E/BCE</p>
<p>9</p>  <p>GEF-.../E/BE</p>	<p>10</p>  <p>GEF-.../E/B</p>	<p>11</p>  <p>GEF-.../EB/E</p>	<p>12</p>  <p>GEF-.../EB/BE</p>
<p>13</p>  <p>GEF-.../EB/BCE</p>	<p>14</p>  <p>GEF-.../EB/BC</p>	<p>15</p>  <p>GEF-.../2 B5</p>	<p>16</p>  <p>GEF-.../2 BC</p>
<p>17</p>  <p>GEF-.../BC/BCE</p>	<p>MONTAJE</p>  <p>SALIDA ENTRADA FRENO EMBRAGUE</p>	<p>CONEXIONADO</p>  <p>FRENO EMBRAGUE 24 Vcc 24 Vcc</p>	<p>BAJO DEMANDA</p> <ul style="list-style-type: none"> • Caja de bornes en lado opuesto. • Bridas y ejes especiales.



EMBRAGUE-FRENO ELECTROMAGNÉTICO TIPO GEF
ELECTROMAGNETIC BRAKE-CLUTCH TYPE GEF

CARACTERÍSTICAS Y DIMENSIONES

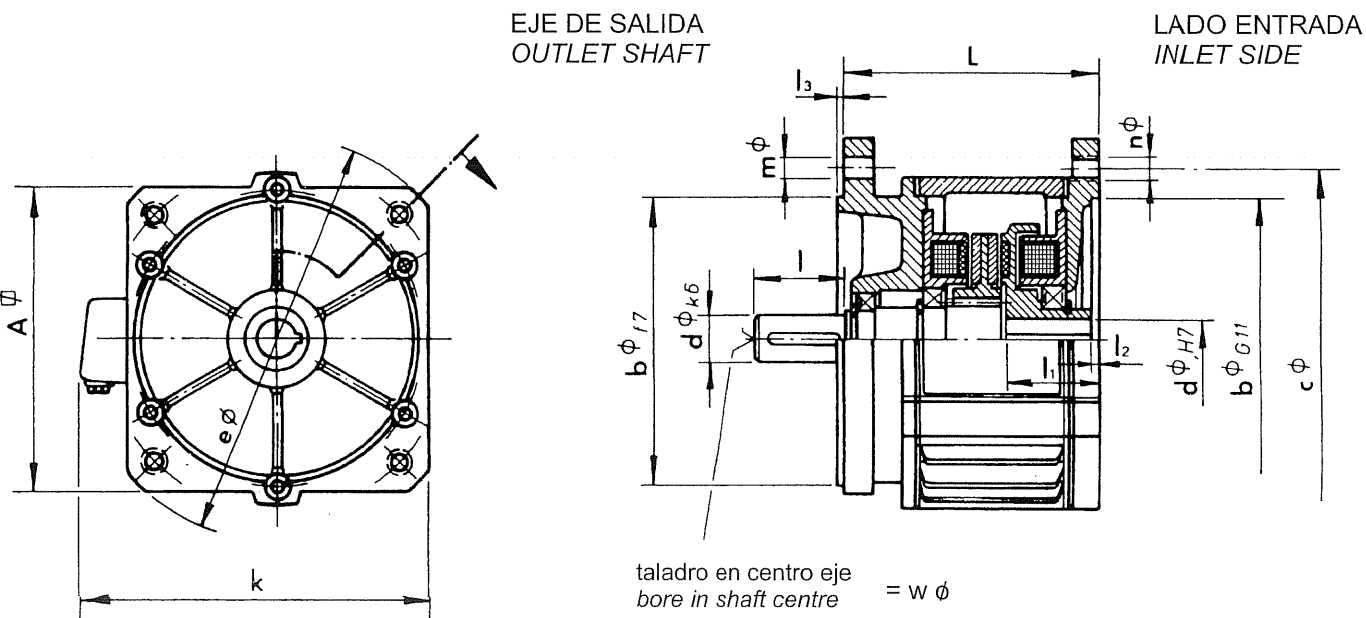

TAMAÑO		0,6	1	2	6	13
Par máx. embrague	Nm	8	15	30	60	130
Revoluciones por minuto máx.	n	4000	3000	3000	1500	1500
Consumo embrague (20°)	w	14	20	29	38	52
Cosumo freno (20°)	w	11	15	22	28	35
Momento de inercia	Kg cm ²	1,1	3,3	10	40	130
Masa	Kg	3	5,5	8	13	26

A	-	150	150	192	242
L	112	129	142	164,5	199,5
d	11 / 14	19	24	28	38
l	23 / 30	40	50	60	80
l ₁	45	49,3	55	60	80
l ₂	4	5	5	5	6
l ₃	3	3,5	3,5	4	4
b	95 / 110	130	130	180	230
c	115 / 130	165	165	215	265
e	140 / 160	200	200	250	300
m	9	11,5	11,5	13	13
n	M8	M10	M10	M12	M12
k	147 / 137	190	190	235	282
w	M5	M8	M8	M10	M10

ATENCIÓN:

Tensión de alimentación normalizada a 24 Vcc. Otras tensiones bajo demanda.

Chaveteros según DIN 6885 hoja 1ª.

Nota: De interesen las características y dimensiones de otra forma constructiva, responder las solicitudes.