

**LIMITADORES DE PAR**
COUPLED LIMITER DEVICE**Tipo LPC**
Type LPC**DE GRAN SENSIBILIDAD DE AJUSTE**
EXTREMELY SENSITIVE ADJUSTMENT**DESCRIPCIÓN**

Los limitadores de par LPC son mecanismos diseñados para absorber sobrecargas en cualquier tipo de máquina. Son, pues, "fusibles" mecánicos.

Cuando el par regulado es sobrepasado, se produce un deslizamiento entre piñón cadena, polea, etc. y los discos de fricción.

La construcción con muelles helicoidales le confiere una gran sensibilidad de regulación y le permite absorber desgastes sin modificación sensible del par regulado.

Otras aplicaciones, como elemento de carga constante (retenedores) o en ejes de bobinador simple, son posibles siempre que se determine el calor generado. Por lo general, los mecanismos de baja velocidad se prestan a este tipo de solución económica.

La construcción 1 es indicada para transmitir movimiento entre ejes paralelos: La construcción 2 incorpora un acoplamiento elástico y permite unir ejes alineados con pequeñas desalineaciones. La naturaleza de la corona de nylon le hace más sensible al calor. La posibilidad de usar como elemento de deslizamiento frecuentemente es más limitada.

En máquinas autónomas o donde el deslizamiento continuado pueda no ser detectado por el operario, es conveniente instalar un detector de velocidad exterior que actuará sobre una alarma o directamente sobre la motorización.

Otros modelos de limitadores de par en hojas técnicas nº 4302 y nº 4303

DESCRIPTION

The LPC torque limiters are mechanisms designed to absorb overloads on any type of machinery. They are mechanical "fuses".

When the torque setting is exceeded, the sprocket wheel, pulley, etc. and the friction discs slip out of place.

The structure with helicoidal springs provides it with a high level of sensitivity to regulation and enables it to withstand wear without a notable change in the torque setting.

It can be employed in other applications to ensure a constant load (seal bearings) or in simple spooling wheel pins as long as the heat generated has been determined. Low velocity mechanisms are often suitable for this type of economic solution.

Structure 1 is recommended for transmitting movement between parallel shafts. Structure 2 includes an elastic coupling and makes it possible to join aligned shafts with minor misalignments. The nature of the nylon rim increases its sensitivity to heat. Its possible use as a sliding device is often more limited.

In separate machines or in cases in which continuous sliding may not be detected by the operator, it is recommendable to install an external velocity indicator which activates an alarm or acts directly on the mechanization. Other models of torque limiters are described in technical sheets number 4302 and number 4303.

EJEMPLOS DE MONTAJE: / EXAMPLES OF ASSEMBLY:

Figura 1 / Figure 1



Figura 1

Ejemplo de montaje en const. 1 para transmitir movimiento entre ejes paralelos.

Arriba: Adaptación a piñón cadena.
Abajo: Adaptación a polea.

Figure 1

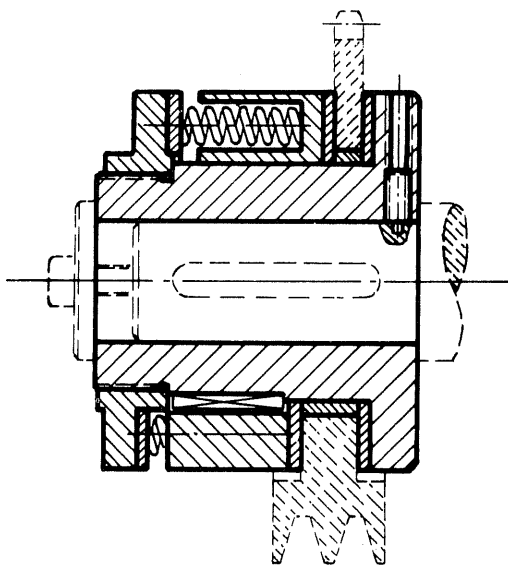
Example of Structure 1 assembly to transmit movement between parallel shafts.
Above: adaptation for sprocket wheel.

Figura 2 / Figure 2



Figura 2

Ejemplo de montaje en const. 2 Adaptación entre 2 ejes alineados con acoplamiento elástico, permitiendo absorber pequeños errores de alineación angular, lineal o la combinación de ambas.

Figure 2

Example of structure 2 assembly. Adaptation between 2 aligned shafts with elastic coupling, thus making it possible to absorb minor errors in angular or linear alignment or a combination of both.

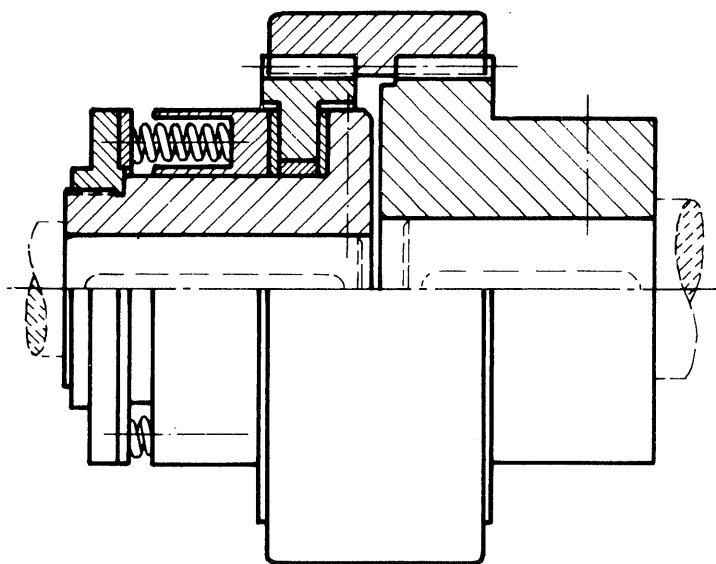

LIMITADORES DE PAR
COUPLED LIMITER DEVICE

Tipo LPC
Type LPC

DE GRAN SENSIBILIDAD DE AJUSTE
EXTREMELY SENSITIVE ADJUSTMENT

CARACTERÍSTICAS Y DIMENSIONES / CHARACTERISTICS AND MEASUREMENTS

T = Tuerca regulación de par.
T = Torque nut adjustment.

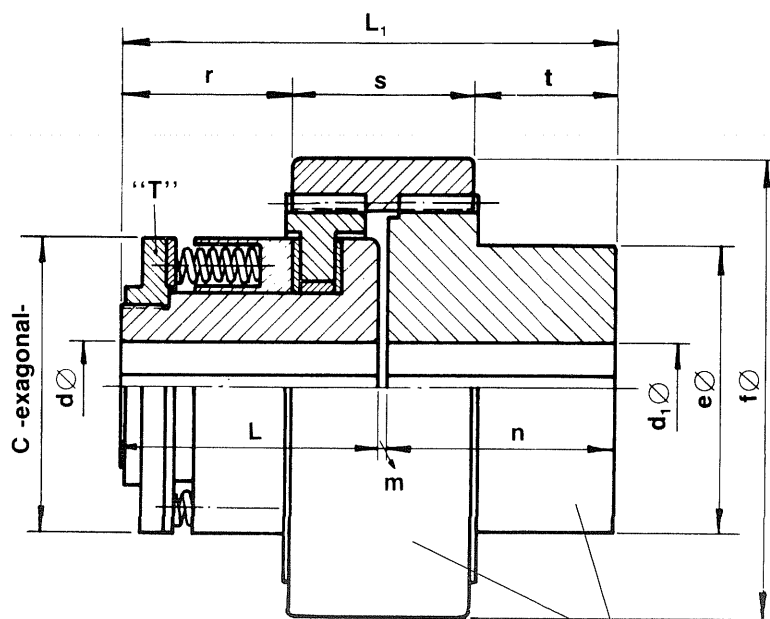
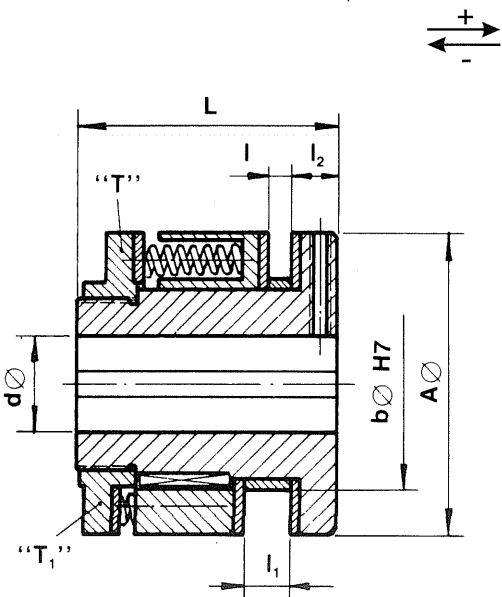

CONSTRUCCIÓN 1 / STRUCTURE 1

CONSTRUCCIÓN 2 / STRUCTURE 2

Acoplamiento / elastic coupling
Tipo / Type NY

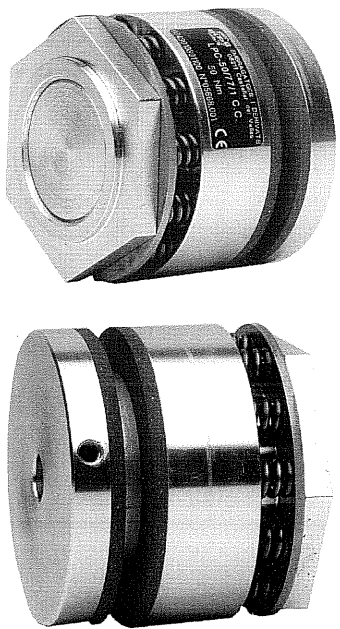
Tamaño / Size		12	25	50	100	200	400
Par máximo / Maximum torque	Nm.	12	25	50	100	200	400
Par mínimo / Minimum torque	Nm.	1	2	5	12	25	50
Revoluciones por minuto máx./ Max. revolutions x min.	n	13000	10500	8500	6700	5350	3000
J= momento de inercia (construcción 1) / Moment of rotation (Structure 1)	Kg cm ²	0,4	1,2	4	12	40	100
Masa - construcción 1 / Mass - Structure 1	Kg	0,2	0,4	0,8	1,6	3,2	6
Masa - construcción 2 / Mass - Structure 2	Kg	0,6	1,10	2,30	4,25	10,5	15,5
	A	40	50	63	80	98	120
	b	28	36	44	55	70	90
	entre caras / between sides c	36	46	55	70	80	6 a Ø10
	máx. d	16	20	25	32	40	60
	máx. d ₁	22	28	34	42	60	80
	e	36	45	55	78	108	123
	f	60	75	95	120	155	170
	L	35,5	48	56	76	100	105
	L ₁	71,5	90	109	145	207	220
	l	4,4	5,2	5,8	8,7	10	10
l ₁	7	8,7	10,5	15,3	15,3	15,3	
l ₂	7,5	8	10	12	15	11	
m	1	2	3	4	7	5	
n	35	40	50	65	100	110	
r	18	31	34	54,5	75	78	
s	35	38	40	50	60	60	
t	18,5	21	35	40,5	72	82	
acoplamiento / elastic coupling ny		22	28	34	42	60	70

* En todos los tamaños, los limitadores se entregarán con la cotas "d" y "d₁" = 0 mm o pretaladrado. *Se monta en la forma "T₁" para piezas de ancho "l₁".
*In all sizes, the limiter devices shall be supplied with "d" and "d₁" contour heights o prebored. For pieces with width l₁, assembly shall be performed in the "T₁" form.